



Аккумуляторная цепная пила

Аккумуляторлы шынжырлы ара

RU Руководство по эксплуатации 4-18

KZ Пайдалану және қызмет көрсету бойынша нұсқаулық 19-33

CCS 21-30 BL CCS 21-25 BL

CCS 21-30 CCS 42-40 BL

Сервисное обслуживание

Для получения информации по вопросам технического обслуживания изделия обращайтесь в специализированные сервисные центры. Полный список авторизованных сервисных центров, предоставляющих услуги по ремонту и обслуживанию, доступен на официальном сайте:

- alteco.hk/info/service.html

Сервистік қызмет көрсету

Өнімге техникалық қызмет көрсету мәселелері бойынша ақпарат алу үшін мамандандырылған сервистік орталықтарға хабарласыңыз. Жөндеу және қызмет көрсету қызметтерін ұсынатын уәкілетті қызмет көрсету орталықтарының толық тізімі Ресми сайтта қол жетімді:

- alteco.hk/info/service.html

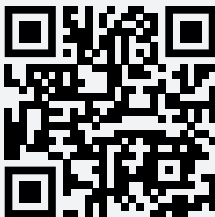

Россия

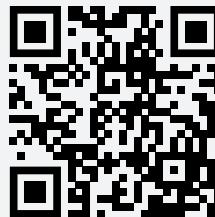

Қазақстан

Xizmat ko'rsatish

Mahsulotga texnik xizmat ko'rsatish bo'yicha ma'lumot olish uchun ixtisoslashgan xizmat ko'rsatish markazlariga murojaat qiling. Ta'mirlash va texnik xizmat ko'rsatadigan vakolatli xizmat ko'rsatish markazlarining to'liq ro'yxati rasmiy veb-saytda mavjud:

- alteco.hk/info/service.html

Тейлөө кызматы

Продукцияны тейлөө боюнча маалымат алуу үчүн атайын тейлөө борборлоруна кайрылыңыз. Оңдоо жана тейлөө кызматтарын көрсөткөн ыйгарым укуктуу тейлөө борборлорунун толук тизмеси расмий сайтта жеткиликтүү:

- alteco.hk/info/service.html



O'zbekiston



Кыргызстан

Технические характеристики



рис. 1

- | | |
|-----------------------------|---------------------------|
| 1. Выключатель блокировки | 6. Крышка цепного колеса |
| 2. Триггер переключателя | 7. Направляющая штанга |
| 3. Слот для батареи | 8. Пильная цепь |
| 4. Вспомогательная рукоятка | 9. Окно уровня масла |
| 5. Крышка сейфа | 10. Крышка масляного бака |

Характеристики	CCS 21-30 BL	CCS 21-30	CCS 21-25 BL	CCS 42-40 BL
Напряжение аккумулятора, В	21	21	21	42
Емкость аккумулятора, Ач	4.0	4.0	4.0	4.0
Скорость цепи, м/с	4	5.6	5.2	10
Длина полотна, см	30	30	25	40
Вес нетто, кг	3.4	3.4	1.9	3.6

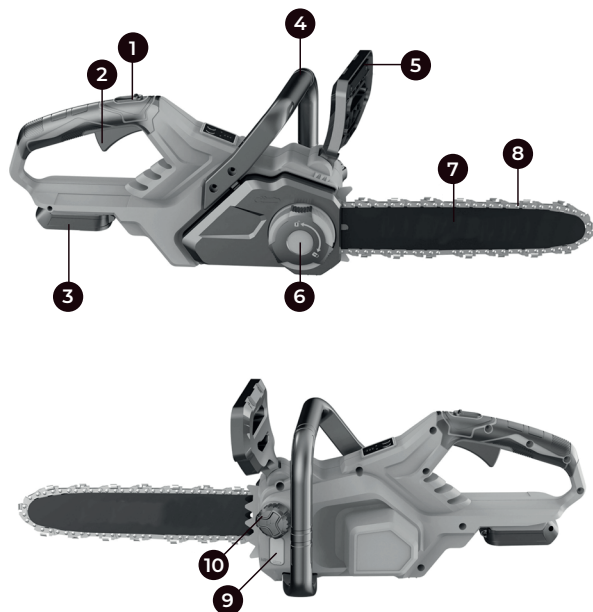
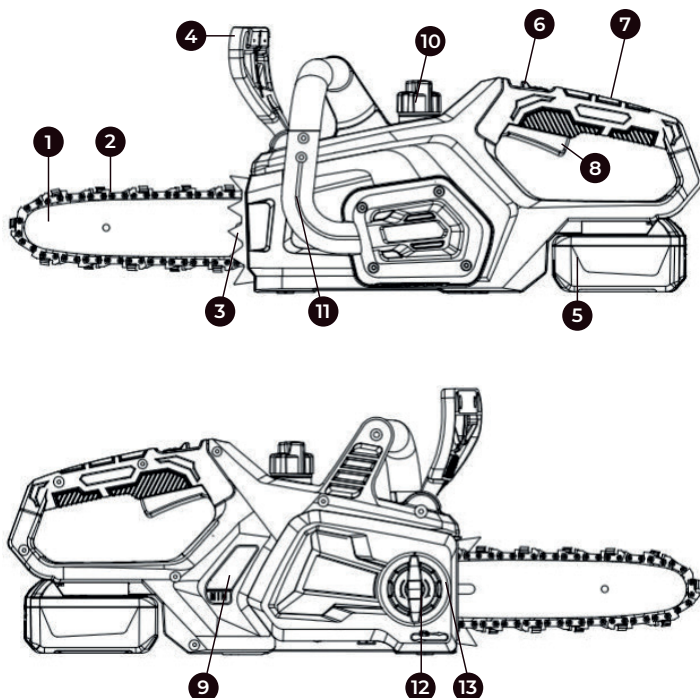

- | | |
|--------------------------------------|--------------------------------------|
| 1. Направляющая шина | 8. Спусковой крючок |
| 2. Пильная цепь | 9. Смотровое окно для проверки масла |
| 3. Бампер | 10. Крышка масляного бака |
| 4. Ручка тормоза обратного хода цепи | 11. Передняя ручка |
| 5. Ручка блока литиевых батарей | 12. Ручка блокировки боковой крышки |
| 6. Кольцо для кнопки блокировки | 13. Кольцо для натяжения цепи |
| 7. Задняя ручка | |



Это устройство совместимо с литий - ионными аккумуляторами рассчитанными на напряжение 20 В и 4,0 А*с и превышающими емкость аккумулятора. Обратите внимание , что он специально разработан для линейки литий - ионных аккумуляторов обеспечивая оптимальную производительность



ОСТОРОЖНО! Перед регулировкой или проверкой функции инструмента всегда убедитесь, что инструмент выключен, а аккумуляторный блок извлечен

Установка или извлечение аккумуляторного блока



рис. 2

Чтобы УСТАНОВИТЬ аккумуляторную батарею (1) в инструмент, совместите аккумуляторную батарею с рельсами внутри инструмента и вставьте ее в рукоятку до тех пор, пока аккумуляторная батарея прочно не войдет в инструмент и не отсоедините ее.

Чтобы ИЗВЛЕЧЬ аккумуляторную батарею из инструмента, нажмите кнопку фиксатора (2) и с силой вытащите аккумуляторную батарею из ручки инструмента.

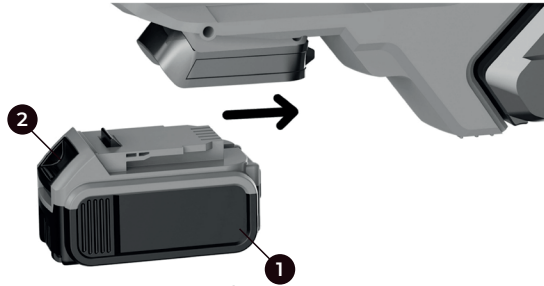

ПРИМЕЧАНИЕ! Для достижения наилучших результатов убедитесь, что аккумуляторная батарея полностью заряжена



ПРИМЕЧАНИЕ! Рабочая температура этого инструмента составляет от 19 ° до 104 °F (от -7 ° до +40 °C). Использование инструмента за пределами этого температурного диапазона уменьшит срок службы инструмента



ОСТОРОЖНОСТЬ! Всегда выключайте инструмент перед установкой или снятием батарейного блока



ОСТОРОЖНО! Крепко держите инструмент и аккумуляторный блок при установке или снятии аккумуляторного блока. Если вы не будете крепко держать инструмент и аккумуляторный блок, они могут соскользнуть с рук, что приведет к повреждению инструмента и аккумуляторного блока, а также к травмам

Смазка цепи



ПРИМЕЧАНИЕ! Масло для цепи в комплект не входит. Перед использованием убедитесь, что цепная пила заполнена смазочным маслом



ПРЕДУПРЕЖДЕНИЕ! Избегайте использования густых или плохо текучих масел, так как они могут привести к повреждению инструмента. Обеспечение совместимости имеет решающее значение для поддержания долговечности и эффективной работы инструмента



ОСТОРОЖНОСТЬ! Эксплуатация без достаточного количества масла для цепи приведет к серьезным повреждениям инструмента



ОСТОРОЖНО! Сухая цепь цепной пилы или недостаточное количество масла для цепи снизят эффективность резки, сократят срок службы изделия и приведут к быстрому износу как цепи, так и направляющей шины! Признаками недостаточной смазки являются дым во время резки или обесцвечивание направляющей шины



ОСТОРОЖНОСТЬ! Достаточная смазка цепи цепной пилы в процессе резки имеет решающее значение для минимизации трения между цепью и направляющей шиной! Когда уровень масла достигнет минимального показателя на баке, немедленно залейте масло для цепи

Этапы заправки масла в цепь:

1. Поместите цепную пилу на рабочий стол крышкой масляного бака вверх.
2. Откройте крышку масляного бака и добавьте смазочное масло. Рекомендуется использовать экологически чистое, биоразлагаемое масло для цепей, специально разработанное для цепных пил. Не используйте переработанное или отработанное масло, так как это приведет к аннулированию гарантии на инструмент.
3. Не переполняйте. Оставьте пространство 5 миллиметров, чтобы обеспечить расширение масла при высоких температурах.
4. Надежно затяните крышку масляного бака.

Установка направляющей шины и цепи



ПРЕДУПРЕЖДЕНИЕ! Используйте только указанную в технических параметрах направляющую шину и цепь. Не вставляйте аккумуляторную батарею до тех пор, пока цепная пила не будет полностью собрана. Всегда надевайте защитные перчатки

1. Поставьте корпус пилы на твердую и ровную поверхность.
2. Поверните ручку крышки против часовой стрелки, чтобы снять крышку цепной звездочки в сборе с корпуса пилы.



рис. 3

3. С помощью защитных перчаток оберните пильную цепь вокруг направляющей шины, убедившись, что зубья обращены в правильном направлении. Цепь должна быть правильно установлена в прорези, проходящей по всему внешнему краю направляющей шины.

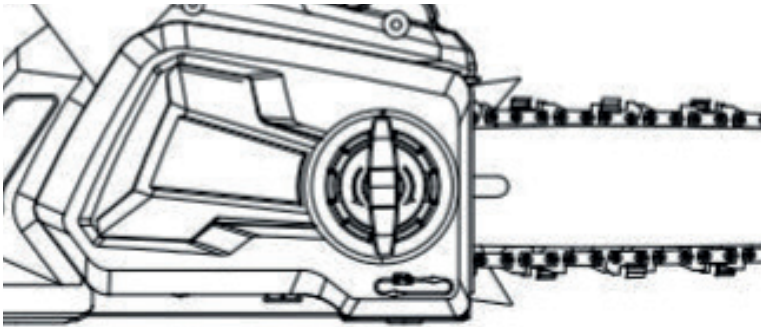

рис. 4

4. Поместите пильную цепь вокруг звездочки, совместив прорез на направляющей шине с болтом в основании инструмента. Ручка натяжения цепи должна быть совмещена с болтом. Используйте ручку натяжения цепи, чтобы отрегулировать ее положение, пока она не войдет в направляющую шину.



рис. 5

5. Поверните натяжное колесо цепи, чтобы затянуть направляющую шину настолько, чтобы она оставалась на месте. Удерживая стержень неподвижно, установите крышку обратно на пилу. Убедитесь, что язычок правильно совпал с прорезью на корпусе пилы.



рис. 6

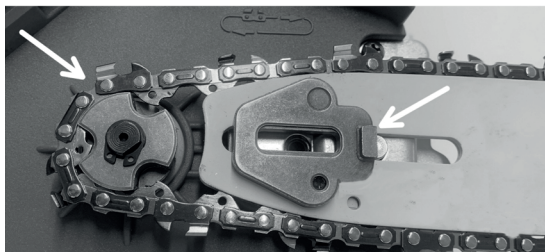

рис. 7

6. Зафиксируйте крышку на месте с помощью ручки крышки, повернув ее по часовой стрелке до фиксации.

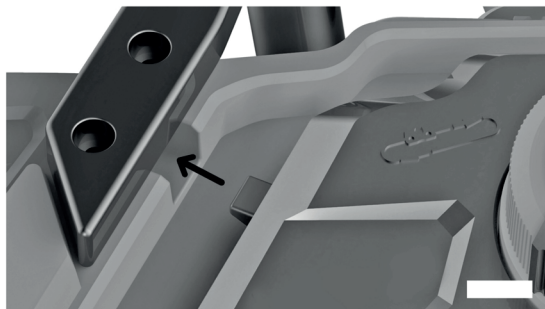

рис. 8

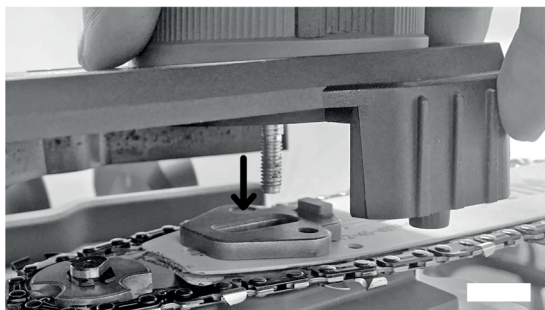
Регулировка натяжения цепи

1. Поставьте цепную пилу на ровную поверхность.
2. Проверьте натяжение цепи, оттянув пилу от направляющей шины. Правильно натянутая цепь должна иметь расстояние примерно $3/16$ дюйма (5 мм) между собой и направляющей стержня.

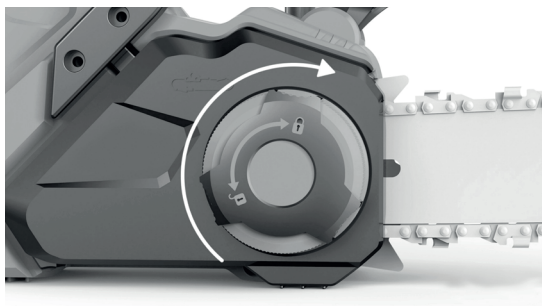

рис. 9

3. Если необходимы регулировки, ослабьте ручку блокировки руля на один полный оборот.
4. Чтобы отрегулировать натяжение пильной цепи, вращайте натяжное колесо цепи. Вращение колеса по часовой стрелке увеличивает напряжение, в то время как вращение против часовой стрелки уменьшает напряжение. Правильно натянутая цепь не должна иметь провисания и должна быть оттянута только на $3/16$ дюйма (5 мм) от направляющей шины пилы.

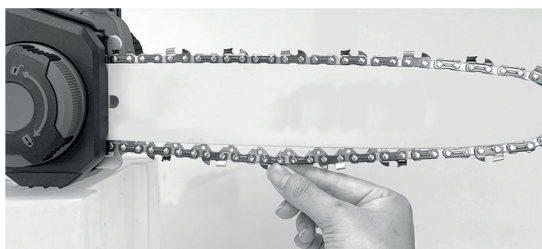

рис. 10

5. Как только цепь будет правильно натянута, затяните ручку блокировки регулировки стержня. Не перенатягивайте цепь, иначе это приведет к чрезмерному износу и сокращению срока службы как шины, так и цепи.

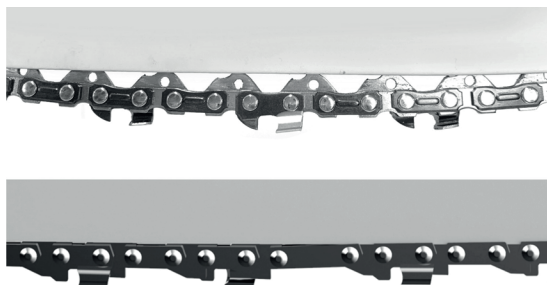

ПРИМЕЧАНИЕ! Пильная цепь должна быть правильно натянута для обеспечения безопасной работы. Натяжение цепи является оптимальным, если пильная цепь может быть поднята на 3/16 дюйма (5 мм) от центра направляющей шины

Поскольку пильная цепь нагревается во время работы, ее длина может колебаться.

Проверяйте натяжение цепи каждые 10 минут работы и при необходимости регулируйте, особенно для новых пильных цепей. Ослабьте пильную цепь после завершения работы, так как при остывании она укорачивается. Таким образом, вы можете продлить срок службы цепи и предотвратить ее повреждение.



ПРЕДУПРЕЖДЕНИЕ! Всегда вставляйте аккумуляторный блок до упора, пока он не зафиксируется на месте. Невыполнение этого требования может привести к случайному выпадению аккумуляторного блока из инструмента, что может привести к травме вас или других людей, находящихся рядом



ПРЕДУПРЕЖДЕНИЕ! Если вы хотите снять аккумулятор, отпустите спусковой крючок переключателя после полной остановки цепной пилы, а затем извлеките аккумулятор

Включение/выключение питания

Чтобы включить инструмент: нажмите кнопку блокировки вперед, а затем нажмите на спусковой крючок переключателя. После запуска инструмента вы можете отпустить кнопку блокировки

Чтобы выключить инструмент: просто отпустите спусковой крючок переключателя.



ПРЕДУПРЕЖДЕНИЕ! Отпустите спусковой крючок выключателя, дайте бензопиле полностью остановиться, а затем извлеките аккумулятор



рис. 11

Техника пиления

1. Сначала отпилите нижние ветви дерева. Таким образом, срезанные ветки легче упадут на землю.
2. В конце пропила вес цепной пилы внезапно увеличится, так как она больше не поддерживается ветками. Существует риск потери контроля над цепной пилой, поэтому будьте бдительны на протяжении всей операции пиления.
3. Вытаскивайте пилу из пропила только во время работы пилы. Таким образом, вы предотвратите застревание цепи в древесине.
4. Не пилите кончиком направляющей шины. Не распиливайте ветви (там, где дерево разветвляется наружу). Это будет препятствовать способности дерева к заживлению.
5. Для отпиливания более мелких ветвей поместите стопорную поверхность пилы на ветку. Это предотвращает нежелательные движения пилы в начале пропила. Прикладывая легкое давление, проведите пилу через ветку сверху вниз.
6. Для отпиливания более крупных ветвей сначала сделайте рельефный срез. Пропилите 1/3 диаметра ветки снизу вверх с помощью верхней стороны

направляющей шины. Затем пилите сверху вниз для остальных $2/3$ с помощью нижней стороны направляющей шины. Отпиливайте более длинные ветки по частям, чтобы сохранить контроль над местом удара.

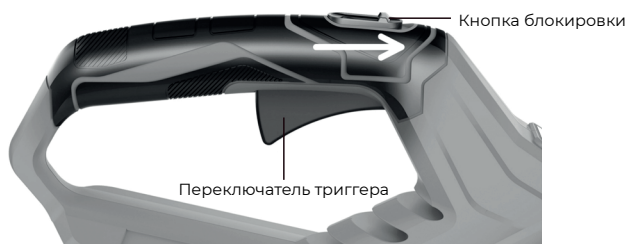
Механический тормоз

Механический тормоз является предохранительным механизмом. Когда происходит отскок, этот предохранительный механизм может быть активирован путем толкания защитной пластины вперед, и пильное полотно немедленно прекращает вращение, когда защитная пластина толкается вперед. Регулярно проверяйте работу механического тормоза:

Чтобы активировать тормоз: Нажмите на крышку сейфа при работающем инструменте - цепь должна не вращаться.

Сдвиньте крышку сейфа обратно вперед и активируйте инструмент - цепь не вращается.



рис. 12

Отпустите функцию тормоза: Отпустите кнопку блокировки (1) и переключите триггер (2) и отведите назад рычаг отскока тормоза.



рис. 13

Устранение неполадок

Проблема	Причина	Решение
Установка не будет работать	Аккумуляторная батарея установлена неправильно	Проверьте установку аккумуляторной батареи
	Аккумуляторная батарея не заряжена	Проверьте требования к зарядке аккумуляторной батареи
	Кнопка блокировки не нажата	Нажмите кнопку блокировки перед тем, как нажать на спусковой крючок
Аккумуляторная батарея не заряжается	Аккумуляторная батарея неправильно вставлена в зарядное устройство	Вставьте аккумуляторную батарею в зарядное устройство и убедитесь, что горит красный светодиод
	Зарядное устройство не подключено к сети	Подключите зарядное устройство к рабочему устройству выход
	Температура окружающего воздуха слишком высокая или слишком холодная	Переместите зарядное устройство и аккумуляторную батарею при температуре окружающего воздуха выше 40 °F или ниже 105 °F
Перегревающаяся цепь / направляющая шина	Цепь слишком тугая	Отрегулируйте натяжение цепи
	Необходима смазка	Проверьте уровень в масляном баке и при необходимости долейте масло
Свободная цепь	Неправильно установлено натяжение цепи	Отрегулируйте натяжение цепи
Низкое качество реза	Неправильно установлено натяжение цепи	Отрегулируйте натяжение цепи
	Цепь нужно заточить	Либо заточьте, либо замените цепь
	Цепь нуждается в замене	Замените цепь
Агрегат крутит, но не режет	Цепь устанавливается задом наперед	Установите цепь лезвиями в правильном направлении

Проблема	Причина	Решение
Агрегат резко отключается	Аккумуляторная батарея достигла своего максимального теплового предела	Дайте аккумуляторной батарее остыть
	Разряжен	Поместите на зарядное устройство и дайте зарядиться



ПРЕДУПРЕЖДЕНИЕ! Перед осмотром, обслуживанием или очисткой обязательно извлеките аккумулятор инструмента и опорожните магазин крепежа

Чистка

Регулярно очищайте все предохранительные устройства, вентиляционные отверстия, механизмы натяжения и корпус двигателя от грязи и пыли, насколько это возможно. Протрите оборудование чистой тканью или щеткой, либо обдуйте его сжатым воздухом под низким давлением. Не используйте никаких инструментов для уборки. Держите масло подальше от рукоятки, чтобы обеспечить надежную фиксацию.

Регулярно очищайте инструмент влажной тканью и мягким мылом. Не используйте чистящие средства или растворители; Они могут поражать пластиковые части оборудования. Убедитесь, что вода не может проникнуть внутрь устройства.

Если цепная пила не используется в течение длительного периода времени, удалите масло для цепи из бака.

Недолго поместите цепь и направляющую шину в масляную ванну, а затем заверните их в масляную бумагу для сушки.

Мы рекомендуем вам немедленно чистить устройство после того, как вы закончите его использовать.

Всегда заменяйте защитный чехол при транспортировке или хранении цепной пилы. Закрепите инструмент во время транспортировки, чтобы избежать повреждений или травм.

Перед уборкой отключите блок питания от сети. Никогда не погружайте машину в воду или другие жидкости. Храните цепную пилу в безопасном и сухом месте, недоступном для детей.



ПРЕДУПРЕЖДЕНИЕ! Никогда не используйте растворители или другие агрессивные химические вещества для очистки неметаллических частей инструмента. Эти химические вещества могут ослабить пластиковые материалы, используемые в этих деталях. Используйте тряпочку, смоченную только водой и мягким мылом. Никогда не допускайте попадания жидкости внутрь инструмента. Никогда не погружайте какую - либо часть инструмента в жидкость



ПРЕДУПРЕЖДЕНИЕ! Опасность поражения электрическим током. Перед очисткой отсоедините зарядное устройство от розетки переменного тока. Грязь и жир можно удалить с внешней стороны зарядного устройства с помощью ткани или мягкой неметаллической щетки. Не используйте воду или какие - либо чистящие растворы

Проверка смазки цепи



ПРЕДУПРЕЖДЕНИЕ! Перед использованием проверьте уровень масла в цепи и состояние смазки

Регулярно проверяйте работоспособность автоматической смазки цепи с целью предотвращения перегрева и последующего повреждения направляющей шины и связанной с ней пильной цепи. Для этого выровняйте кончик направляющей шины по гладкой поверхности (доске, срезу дерева) и дайте цепной пиле поработать . Если появляется увеличивающееся количество масла, автоматическая смазка цепи работает исправно.

Проверьте уровень масла через окно бачка и пополните масло цепи, если необходимый.

Запустите машину и работайте, чтобы убедиться, что цепь достаточно смазана.

Замена пильной цепи и направляющей

Направляющая шина должна быть заменена , если канавка направляющей изношена или прямозубое колесо в направляющей шине повреждено или изношено.

Защита направляющей шины

Когда изделие не используется, защитный кожух направляющей гары должен быть установлен на направляющей шине, особенно во время таких операций, как заправка масла в цепь, вставка / снятие аккумуляторной батареи, хранение и транспортировка. Не забудьте снять защитный кожух направляющей перед работой.

Гарантийные условия

Предприятие-изготовитель гарантирует безотказную работу инструмента в течение 12 месяцев со дня продажи при условии соблюдения потребителем правил хранения и эксплуатации.

Если в течение гарантийного срока неисправность инструмента произошла по вине изготовителя - производится гарантийный ремонт заводом-изготовителем.

Гарантийный ремонт не производится и претензии не принимаются в случае:

- Отсутствия в гарантийном свидетельстве штампа торгующей организации и даты продажи
- Повреждения инструмента при транспортировке и эксплуатации
- Не соблюдения условий эксплуатации
- Превышения сроков и нарушения условий хранения

Правила хранения и утилизации электроинструмента

Хранение

Рекомендуется хранить и транспортировать инструмент в специальной упаковке (кейсе) или иным способом, обеспечивающим защиту от загрязнения, повреждений, воздействия влаги, прямых солнечных лучей, высоких температур или резкого их изменения.

Сроки хранения, службы. Ресурс и утилизация

Срок хранения изделия составляет 10 (десять) лет при соблюдении условий хранения, указанных в данном руководстве по эксплуатации. Срок хранения исчисляется с даты производства изделия. По окончании этого срока вне зависимости от технического состояния изделия хранение должно быть

прекращено и принято решение о проверке технического состояния изделия, направлении в ремонт или утилизации и об установлении нового срока хранения. Дата изготовления указана на этикетке инструмента.

- Срок службы изделия составляет 5 (пять) лет при соблюдении условий хранения и правил эксплуатации, а также правильности сборки и монтажа инструмента, указанных в данном руководстве по эксплуатации. Срок службы исчисляется с даты продажи изделия.
- По истечению срока службы или после достижения назначенного ресурса, инструмент не должен использоваться и подлежит утилизации без нанесения экологического ущерба окружающей среде, в соответствии с нормами и правилами, действующими на территории государства-члена Евразийского Экономического Союза, на которой осуществляется утилизация данного инструмента.
- Утилизация инструмента и комплектующих узлов заключается в его полной разборке и последующей сортировке по видам материалов и веществ, для последующей переплавки или использования при вторичной переработке.
- Данный инструмент и комплектующие узлы изготовлены из безопасных для окружающей среды и здоровья человека материалов и веществ. Тем не менее, для предотвращения негативного воздействия на окружающую среду, по окончании использования инструмента (истечению срока службы) или его непригодности к дальнейшей эксплуатации, инструмент подлежит сдаче в приемные пункты по переработке металлолома и пластмасс.

Техникалық сипаттамалар

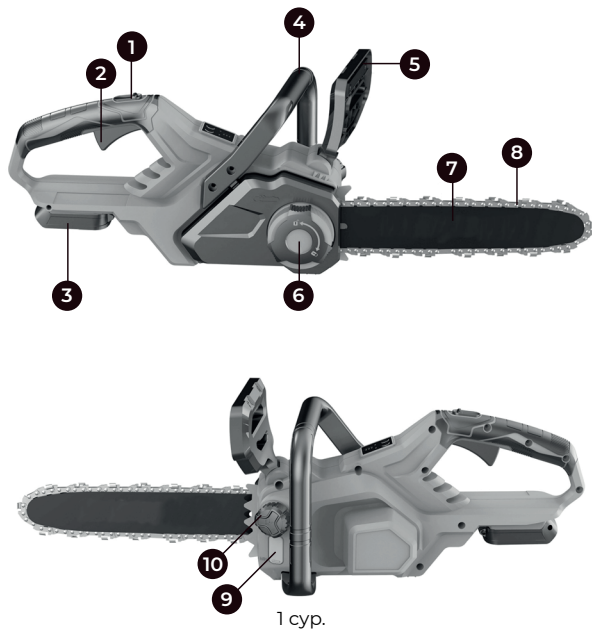

1 сур.

- | | |
|-----------------------|--------------------------------|
| 1. Құлыптау қосқышы | 6. Шынжырлы дөңгелек жамылғысы |
| 2. Триггерді ауыстыру | 7. Бағыттаушы жолақ |
| 3. Батарея слоты | 8. Шынжыр аралар тізбегі |
| 4. Көмекші тұтқа | 9. Май деңгейінің терезесі |
| 5. Қауіпсіз мұқаба | 10. Май цистерналарын жабу |

Сипаттамалар	CCS 21-30 BL	CCS 21-30	CCS 21-25 BL	CCS 42-40 BL
Аккумулятор кернеуі, В	21	21	21	42
Аккумулятор сыйымдылығы, Ач	4.0	4.0	4.0	4.0
Тізбек жылдамдығы, м/с	4	5.6	5.2	10
Кенептің ұзындығы, см	30	30	25	40
Таза салмақ, кг	3.4	3.4	1.9	3.6

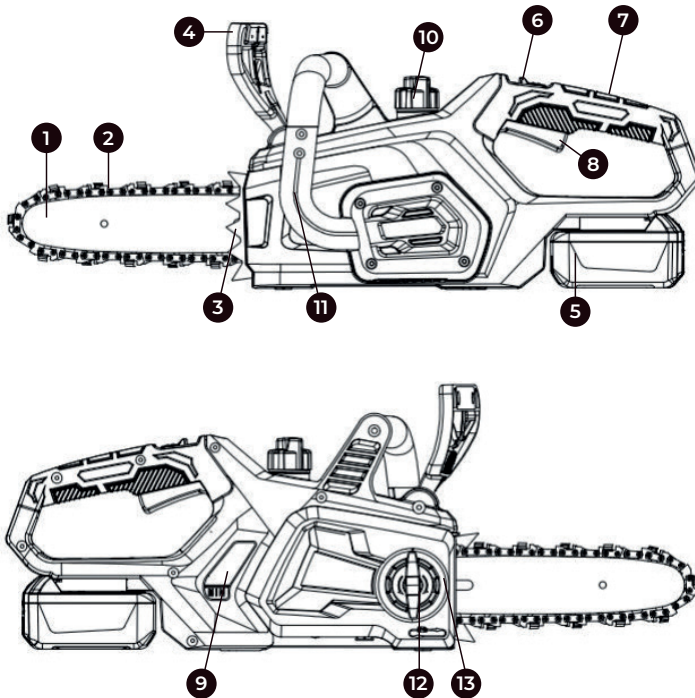

- | | |
|---------------------------------------|--|
| 1. Бағыттаушы шина | 7. Артқы тұтқа |
| 2. Ара тізбегі | 8. Триггер |
| 3. Бампер | 9. Майды тексеруге арналған терезе |
| 4. Тізбектің кері тежегіш тұтқасы | 10. Май ыдысының қақпағы |
| 5. Литий батареялары блогының тұтқасы | 11. Алдыңғы тұтқа |
| 6. Құлыптау түймесінің сақинасы | 12. Бүйірлік қақпақты құлыптау тұтқасы |
| | 13. Тізбекті созуға арналған сақина |



Бұл агрегат 20 В және 4,0 А*с және одан жоғары кернеуге есептелген литий - ионды аккумуляторлармен үйлесімді. Оңтайлы өнімділікті қамтамасыз ете отырып, литий - ионды аккумуляторлық батареялардың диапазонын қиыстыруды арнайы ескеруіңізді сұраймын



САҚ БОЛЫҢЫЗ! Әрқашан құралдың өшірілгеніне және аккумуляторлық батарея патронының құралдағы функциясын реттегенге немесе тексергенге дейін жойылатынына көз жеткізіңіз

Батарея патроны орнату немесе жою

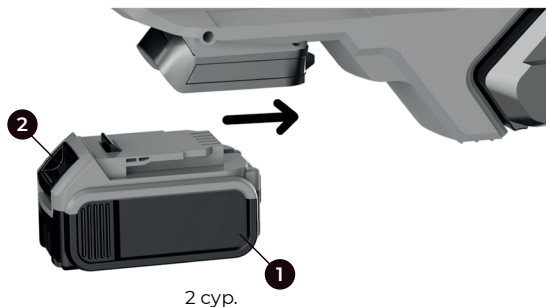

Аккумуляторлық батареялар бумасын (1) құралға орнату үшін аккумуляторлық батарея бумасын құрал ішіндегі рельстермен теңестіріп, аккумуляторлық батарея бумасы құралға мықтап отырғызылғанша және оның ыдырап кетпеуін қамтамасыз еткенше оны тұтқаға сырғытыңыз.

Аккумуляторлық батарея бумасын құралдан алып тастау үшін шығару батырмасын (2) басып, батарея бумасын құрал тұтқасынан мықтап тартып алады.



ЕСКЕРТПЕ! Ең жақсы нәтижелер үшін батарея бумасының толық зарядталғанына көз жеткізіңіз



ЕСКЕРТПЕ! Бұл құралдың пайдалану температурасы 19 ° — 104 °F (-7 ° — +40 °C). Осы температура диапазонынан тыс құралды пайдалану құралдың қызмет ету мерзімін төмендетеді



САҚ БОЛЫҢЫЗ! Орнату немесе жою алдында әрқашан құралды өшіру аккумуляторлық патрон



САҚ БОЛЫҢЫЗ! Аккумуляторлық патронды орнату немесе алып тастау кезінде аспапты және аккумуляторлық патронды мықтап ұстау. Аспапты және аккумуляторлық патронды мықтап ұстамау олардың қолдың сырғанауына және құрал мен аккумулятор патронының зақымдануына және жеке жарақаттануына әкеп соғуы мүмкін

Тізбекті майлау



ЕСКЕРТПЕ! Тізбекті май қосылмайды. Пайдалану алдында тізбекті араны майлау майымен толтыруды қамтамасыз ету керек



ЕСКЕРТПЕ! Жуан немесе нашар ағатын майларды пайдалануға жол берілмейді, өйткені бұл құралдың зақымдануына әкеп соғуы мүмкін. Үйлесімділікті қамтамасыз ету құралдың ұзақ мерзімділігі мен тиімді жұмыс істеуін қолдау үшін шешуші мәнге ие



САҚ БОЛЫҢЫЗ! Жеткілікті тізбекті майсыз жұмыс істеу құралға қатты зақым келтіреді



САҚ БОЛЫҢЫЗ! Құрғақ тізбекті ара тізбегі немесе жеткіліксіз шынжырлы май кесу тиімділігін төмендетеді, өнімнің қызмет ету мерзімін қысқартады, сондай - ақ шынжырдың да, бағыттаушы жолақтың да тез тозуына әкеледі! Барабар емес майлау белгілеріне бағыттаушы жолақты кесу немесе түссіздету кезінде түтін жатады



САҚ БОЛЫҢЫЗ! Кесу процесінде шынжыр ара тізбегін жеткілікті майлау шынжыр мен бағыттаушы жолақ арасындағы үйкелісті барынша азайту үшін шешуші мәнге ие! Мұнай деңгейі цистернадағы ең төменгі көрсеткішке жеткенде, дереу шынжырлы маймен толтыруыңызды сұраймыз

1. Шынжырлы араны майлы цистернаның қалпағымен жоғары қаратып жұмыс алаңына орналастырыңыз.
2. Май цистернасының қалпағын ашып, майлау майын қосыңыз. Тізбекті араларға арнайы арналған экологиялық таза, биологиялық ыдырауға ұшырайтын тізбекті майларды пайдалану ұсынылады. Қайта өңделген немесе пайдаланылған мұнайды пайдаланбаңыз, өйткені бұл құралдың кепілділігін жояды.
3. Артық толтыруға болмайды. Мұнайды жоғарыға кеңейтуге мүмкіндік беретін 5 миллиметрлік кеңістік қалдыру температуралар.
4. Мұнай цистернасының қалпағын сенімді қатайту.

Бағыттауыштар тақтасы мен тізбегін орнату



ЕСКЕРТПЕ! Техникалық параметрлерде көрсетілген бағыттауыш жолақ пен шынжырды ғана пайдалану. Тізбекті ара толық жиналғанша аккумуляторлық батарея бумасын кірістірмеу. Әрқашан қорғаныш қолғап киіп жүріңіздер

1. Ара шанағын берік және деңгей бетіне қойыңыз.
2. Шынжырлы спроккет қақпақтарын ара шанағынан жинауды алып тастау үшін мұқаба кнопкасын сағат тіліне қарсы а йналдыру.

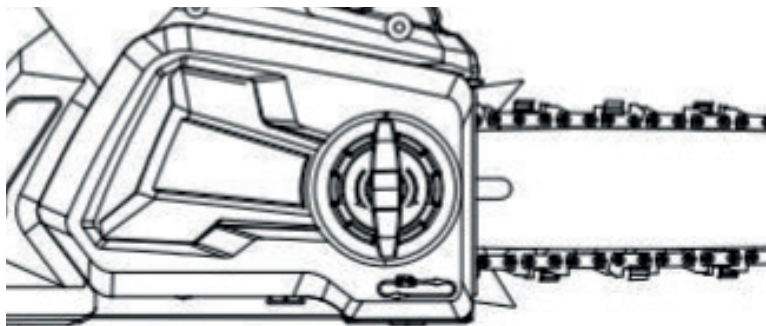

3 сур.

3. Қорғаныш қолғаптарының көмегімен тістердің дұрыс бағытқа қарағанына көз жеткізе отырып, ара тізбегін Бағыттауыш тақтаның айналасына орап қойыңыз. Шынжыр бағыттауыш жолақтың барлық сыртқы жиегі бойымен өтетін слотта дұрыс орнатылуы тиіс.



4 сур.

4. Ара тізбегін аспаптың негізіне болтпен бағыттауыш тақтайшаға астарлау кезінде ара тізбегін спрокеттің айналасына орналастыру. (3- сурет) Шынжырлы кернеулік кнопкасын болтпен теңестіру қажет. Бағыттауыш жолаққа сыйғанша

оның орнын реттеу үшін шынжырлы кернеу кнопкасын пайдалану.

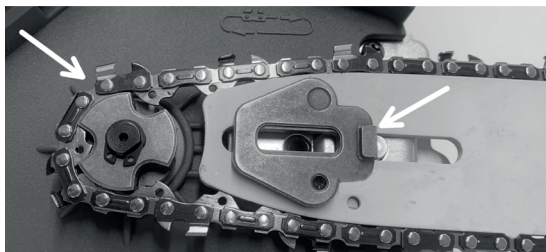

5 сур.

5. Шынжырлы керілу дөңгелегін бағыттаушы жолақты оның орнында қалатындай қатайту үшін айналдыру. Жолақты әлі ұстап тұрғанда мұқабаны араға қайта орналастырыңыз. Қойындының араның шанағындағы слотпен дұрыс тұрғызылуына көз жеткізіңіз.

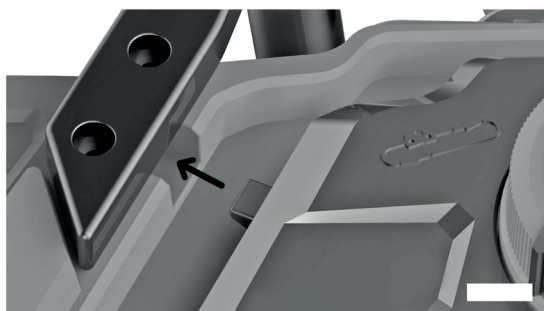

6 сур.

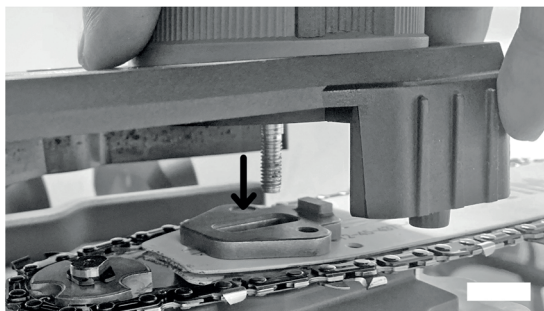

7 сур.

6. Мұқабаны мұқаба кнопкасымен орнында оны жұмыс істейтінше сағат тілі бойынша бұру арқылы құлыптау.

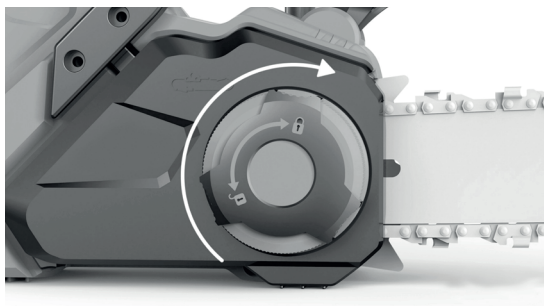

8 сур.

Тізбек кернеуін реттеу

6. Шынжырлы араны тегіс бетке орналастырыңыз.
7. Араны бағыттаушы жолақтан алыстату арқылы шынжыр кернеуін тексеру. Дұрыс тартылатын шынжырдың өзі мен штрих - бағыттауыштың ара қашықтығы шамамен 3/16»(5 мм) болуы тиіс.

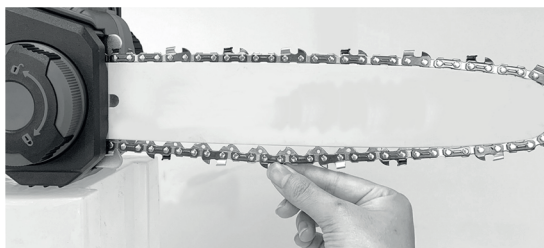

9 сур.

6. Түзетулер қажет болған жағдайда штрихты реттеу бұғаттау кнопкасын бір толық бұрылыспен босаңсытсын.
7. Араның шынжыр кернеуін реттеу үшін шынжырдың керілу дөңгелегін айналдыру. Доңғалақты сағат тілімен бұру кернеуді арттырады, бұл ретте оны сағат тіліне қарсы бұру кернеуді төмендетеді. Тиісті түрде керілген шынжырдың сағи болмауға тиіс және араның бағыттаушы тақтасынан тек 3/16» (5 мм) қашықтықта тартылуы керек.

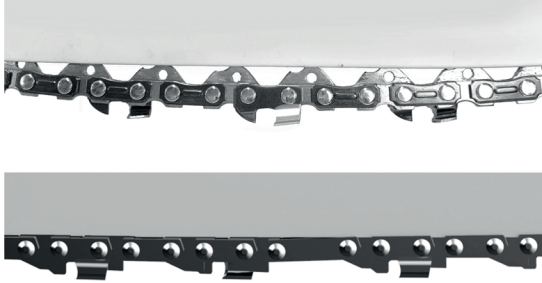

10 сур.

5. Шынжырды дұрыс керуден кейін штрихты реттеу бұғаттау кнопкасын қатайту. Тізбекті шамадан тыс шиеленістірмеу, әйтпесе бұл шамадан тыс тозуға әкеліп, жолақтың да, шынжырдың да тіршілігін азайтады.



ЕСКЕРТУ! Қауіпсіз пайдалануды қамтамасыз ету үшін ара тізбегі дұрыс тартылуы тиіс. Егер ара тізбегін 3/16 көтеруге болатын болса, шынжыр кернеуі оңтайлы (5 мм) бағыттаушы жолақтың ортасынан

Ара тізбегі пайдалану кезінде қызатындықтан, оның ұзындығы да ауытқып кетуі мүмкін. Әрбір 10 минут сайын шынжыр кернеуін тексеру және қажеттілігіне қарай, әсіресе жаңа ара тізбектері үшін реттеу. Жұмыс аяқталғаннан кейін ара тізбегін салқындату кезінде қысқарған сәттен бастап шлақтау. Бұл ретте тізбектің тіршілік әрекетін ұзартып, зақымданудың алдын алуға болады.



ЕСКЕРТУ! Аккумуляторлық патронды орнында құлыптағанша әрқашан толық кірістіріп отырыңыз. Бұлай істемеу аккумуляторлық патронның құралдан кездейсоқ құлауына, өзіңізге немесе жақын маңдағы басқа адамдарға жарақат алу қаупін тудыруы мүмкін



ЕСКЕРТУ! Егер аккумулятор батареясын алып тастағыңыз келсе, тізбек толық тоқтағаннан кейін ажыратқыш триггерін босатыңыз, содан кейін аккумулятор батареясын алып тастаңыз

Қосу/өшіру

Құралды қосу үшін: бұғаттау батырмасын алға қарай итеріп, кейін ажыратқыштың триггерін қысып тастайды. Құрал іске қосылғаннан кейін құлыптау батырмасынсыз шығаруға болады құралды өшіру.

Құралды өшіру үшін: жай ғана ажыратқыш триггерін босатыңыз.



ЕСКЕРТУ! Ажыратқыш триггерді шығару, шынжырлы араның толық тоқтауға келуіне, содан кейін аккумулятор батареясын алып тастауға мүмкіндік беру

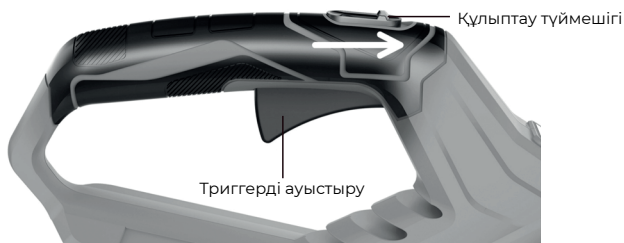

11 сур.

Аралау тәсілдері

1. Алдымен ағаштың төменгі бұтақтарын көрдім. Сол арқылы кесілген бұтақтардың жерге құлауы оңай.
2. Кесіндінің соңында шынжыр араның салмағы кенет артады, себебі бұтақтар оны енді қолдамайды. Шынжырлы араны басқаруды жоғалту қаупі бар, сондықтан барлық аралау операциясы кезінде құлақтандыруды сақтауға көз жеткізіңіз.
3. Ара жұмыс істеп тұрған кезде араны кесіндіден ғана тартып алыңыз. Сол арқылы шынжырдың ағашқа тығылуына жол бермейсің.
4. Бағыттаушы жолақтың ұшымен көрінбеу. Бұтақ түзілімдеріне (бұтақтары сыртқа қарай бұтақталған жерде) көрінбейді. Бұл ағаштың емшілік қабілетіне кедергі жасайды.
5. Кіші бұтақтарды аралау үшін араның тоқтау бетін тармаққа орналастырыңыз.
6. Бұл кесіндінің басында араның қажетсіз қозғалысын болдырмайды. Жарық қысымын қолдану кезінде араны тармақ арқылы жоғарыдан төмен бағыттау.
7. Үлкен бұтақтарды аралау үшін алдымен рельефті кесіп жасаңыз. Бағыттаушы жолақтың жоғарғы жағын пайдалана отырып, тармақ диаметрінің 1/3 бөлігін төменнен жоғары қарай көрдім. Содан кейін бағыттаушы жолақтың төменгі жағын пайдаланып, жоғарыдан төмен қарай басқа 2/3 үшін көреді. Соңқы орнын бақылауды сақтау мақсатында секциялардағы ұзын бұтақтарды аралау.

Механикалық тежегіш

Механикалық тежегіш — сақтандырғыш механизм. Шығу кезінде бұл қауіпсіздік механизмі қарауыл тақтайшасын алға итермелеу арқылы іске қосыла алады, ал ара сұқпасы қарауыл тақтайшасын алға итермелеген кезде бірден айналуын тоқтатады.

Механикалық тежегіштің қызметін үнемі тексеріп отыру:

Тежегішті белсендіру үшін: Қауіпсіз мұқабаны жұмыс істеп тұрған құралмен итеру - тізбек бұрылмасын.

Қауіпсіз мұқабаны артқа қарай итеру және құралды белсендіру - тізбек бұрылмайды.



12 сур.

Тежегіш функциясын шығару: Бұғаттау батырмасын шығару (1) және іске қосуды ауыстырып қосу (2) және шегініс тежегіш иінтіректі кері тарту.



13 сур.

Ақауларды жою

Ақау	Себебі	Шешімі
Бөлімше жұмыс істемейді	Аккумуляторлық батареялар бумасы дұрыс орнатылмаған	Аккумуляторлық батареялар бумасын орнатуды тексеріңіз
	Аккумуляторлық батареялар бумасы зарядталмайды	Аккумуляторлық батареяларды зарядтауға қойылатын талаптарды тексеру
	Құлыптау түймешігі басылмайды	Іске қосуды тарту алдында құлыптау батырмасын басу
Аккумуляторлы батарея зарядталмайды	Аккумуляторлық батареялар бумасы зарядтау құрылғысына дұрыс енгізілмейді	Батарея бумасын зарядтау құрылғысына кірістіріп, қызыл жарық диодты тексеру пайда болады
	Зарядтау құрылғысы жалғанбаған	Зарядтау құрылғысын жұмыс істеуге қосу сауда нүктесі
	Қоршаған ауа температурасы тым ыстық немесе тым суық	Зарядтау құрылғысы мен аккумулятор бумасын қоршаған ауа температурасы 40°F немесе 105°F төмен температураға жылжытыңыз
Қызып кету тізбегі / бағыттаушы жолақ	Шынжыр тым тығыз	Тізбек кернеуін реттеу
	Майлау қажет	Мұнай бағының деңгейін тексеру және қажет болған жағдайда май қосу
Сусымалы тізбек	Шынжыр кернеуі дұрыс орнатылмаған	Тізбек кернеуін реттеу
Кесілген сапаның төмендігі	Шынжыр кернеуі дұрыс орнатылмаған	Тізбек кернеуін реттеу
	Шынжырды қайрау қажет	Қайрау немесе ауыстыру тізбек
	Тізбек ауыстыруды қажет етеді	Тізбекті ауыстырыңыз
Агрегат іске қосады, бірақ кеспейді	Шынжыр артқа орнатылады	Шынжырды дұрыс бағытқа қараған қалақшалармен орнату

Ақау	Себебі	Шешімі
Агрегат кенеттен өшіріледі	Аккумуляторлық батареялар бумасы өзінің ең жоғары жылу шегіне жетті	Аккумуляторлық батарея бумасын салқындатуға рұқсат беру төмен қарай
	Зарядтан тыс	Зарядтау құрылғысына орналастырып, зарядтауға рұқсат береді



ЕСКЕРТУ! Тексеру, қызмет көрсету немесе тазалау алдында құралдың батареясын алып тастап, бекітпе журналын босатып алғаныңызға көз жеткізіңіз

Тазалау

Барлық сақтандырғыш құрылғыларды, ауа вентиляторларын, кернеу механизмдерін, сондай - ақ моторлы тұрғын үйді мүмкіндігінше тозаң мен кірден бос үнемі тазалап отыру. Жабдықты таза шұғамен немесе щеткамен сүртеді немесе төмен қысымда сығылған ауамен үрлеу. Қандай да бір құралдарды пайдаланбау (жинау жұмыстарын жүргізу үшін)

Сенімді ұстап тұруды қамтамасыз ету үшін майды тұтқадан алыс ұстау.

Аспапты ылғалды шұғамен және кейбір жұмсақ сабынмен үнемі тазалап отырады. Тазалау агенттерін немесе еріткіштерді пайдаланбауға; бұл жабдықтардың пластикалық бөліктеріне шабуыл жасауы мүмкін. Құрылғыға бірде - бір судың көрінбеуін қамтамасыз ету.

Егер шынжырлы ара ұзақ мерзімге пайдаланылмаса, шынжыр майын цистернадан алып тастаңыз. Шынжыр мен бағыттаушы планканы майлы ваннаға қысқаша салып, содан кейін оларды май қағазына орап қояды кептіру үшін.

Құрылғыны пайдалануды аяқтаған сайын бірден тазалауды ұсынамыз.

Тізбекті араны тасымалдау немесе сақтау үшін қорғаныс қақпағын әрқашан ауыстыру керек. Зақымдануды немесе жарақаттануды болдырмау үшін көлік кезінде құралды бекіту.

Тазалау алдында электрмен жабдықтауды ажырату. Машинаны ешқашан суға немесе басқа сұйықтықтарға батырмаңыз. Шынжырлы араны балалардан алыс қауіпсіз және құрғақ аймақта сақтау.



ЕСКЕРТУ! Құралдың металл емес бөліктерін тазалау үшін еріткіштерді немесе басқа да қатал химиялық заттарды ешқашан пайдаланбау керек. Бұл химиялық заттар осы бөлшектерде қолданылатын пластикалық материалдарды әлсіретуі мүмкін. Тек сумен және салқын сабынмен демпферленген шұғаны пайдаланады. Құралдың ішіне ешқашан сұйықтықтың түсуіне жол бермеңіз. Құралдың қандай да бір бөлігін ешқашан сұйықтыққа батырмаңыз



ЕСКЕРТУ! Соққы қауіптілігі. Зарядтау құрылғысын ауыспалы токтың ауыспалы нүктесінен тазалау алдында ажырату. Зарядтау құрылғысының сыртқы жағынан шұға немесе жұмсақ металл емес щетканың көмегімен кір мен май алынуы мүмкін. Суды немесе қандай да бір тазалау ерітінділерін пайдаланбау керек

Тізбекті майлауды тексеру



ЕСКЕРТУ! Пайдалану алдында тізбек майының деңгейін және майлау жағдайын қарап шығу керек

Бағыттаушы жолақтың және онымен байланысты ара тізбегінің қызып кетуін және кейіннен зақымдануын болдырмау мақсатында автоматты тізбекті майлаудың функционалдылығын үнемі тексеріп отыру. Бұл мақсатта бағыттаушы штрихтың ұшын тегіс бетке (тақтай, ағаштың кесіндісі) қарсы тегістеп, шынжырлы араны іске қосуға мүмкіндік береді. Майдың көбеюі пайда болған жағдайда автоматты тізбекті майлау дұрыс жұмыс істейді.

Резервуар терезесі арқылы май деңгейін тексеру және егер шынжырлы маймен толықтыру қажет.

Станокты іске қосу және іске қосу, тізбектің барабар майланғанын тексеру үшін.

Аралар тізбегі мен нұсқаулығын ауыстыру

Бағыттаушы планка бағыттаушының жырасы тозған немесе бағыттаушы планкадағы шпур дөңгелегі зақымданған немесе тозған жағдайда ауыстырылуы тиіс.

Жолсерік тақтасының күзетшісі

Бұйым қолданыста болмаған кезде бағыттаушы гар күзеті, әсіресе, тізбекті майларды толтыру, аккумуляторлық батареялар бумасын енгізу / алып тастау, сақтау және тасымалдау сияқты іс - шаралар кезінде бағыттаушы планкаға орнатылуы тиіс. Пайдалану алдында бағыттаушы гар күзетшісін алып тастауды есте сақтаңыз.

Кепілдік шарттары

Тұтынушы құралды сақтау мен пайдалану ережелерін сақтаған жағдайда, өндіруші кәсіпорын құралдың сатып алған күннен бастап 12 айдың ішінде үздіксіз жұмысына кепілдік береді.

Егер кепілдік мерзімінің ішінде құралдың бұзылуы өндірушінің кесірінен болса – өндіруші зауыт кепілдік бойынша жөндеуді іске асырады.

Келесі жағдайларда кепілдік бойынша жөндеу жүргізілмейді және шағымдар қабылданбайды:

- Кепілдеме күзетінде сатушы ұйымның мөртабаны мен сатылған күннің жоқ болуы
- Құралдың тасымалдау және пайдалану кезіндегі зақымдалуы
- Пайдалану талаптарының сақталмауы
- Кепілдік мерзімінің өтіп кетуі немесе сақтау шарттарының бұзылуы

Электр құралын сақтау және кәдеге жарату ережелері

Сақтау

Құралды арнайы қаптамада (кейсте) немесе ластанудан, зақымданудан, ылғалдың әсерінен, тікелей күн сәулесінен, жоғары температурадан немесе олардың күрт өзгеруінен қорғанысты қамтамасыз ететін өзге де тәсілмен сақтау және тасымалдау ұсынылады.

Сақтау, қызмет ету мерзімдері. Ресурс және кәдеге жарату

Бұйымды сақтау мерзімі осы пайдалану жөніндегі нұсқаулықта көрсетілген

сақтау шарттары сақталған кезде 10 (он) жылды құрайды. Сақтау мерзімі бұйым шығарылған күннен бастап есептеледі. Осы мерзім аяқталғаннан кейін бұйымның техникалық жай-күйіне қарамастан сақтау тоқтатылуы және бұйымның техникалық жай-күйін тексеру, жөндеуге жіберу немесе кәдеге жарату туралы және жаңа сақтау мерзімін белгілеу туралы шешім қабылдануы тиіс. Дайындалған күні құралдың заттаңбасында көрсетілген.

- Бұйымның қызмет ету мерзімі сақтау шарттары мен пайдалану ережелері, сондай-ақ осы пайдалану жөніндегі нұсқаулықта көрсетілген құралды құрастыру мен монтаждаудың дұрыстығы сақталған кезде 5 (бес) жылды құрайды. Қызмет ету мерзімі бұйым сатылған күннен бастап есептеледі.
- Қызмет ету мерзімі аяқталғаннан кейін немесе белгіленген ресурсқа қол жеткізгеннен кейін құрал пайдаланылмауы және осы құралды кәдеге жарату жүзеге асырылатын Еуразиялық Экономикалық Одаққа мүше мемлекеттің аумағында қолданылатын нормалар мен ережелерге сәйкес қоршаған ортаға экологиялық залал келтірмей кәдеге жаратылуы тиіс.
- Құралды және жиынтықтаушы тораптарды кәдеге жарату, кейіннен екінші рет өңдеу кезінде қайта балқыту немесе пайдалану үшін оны толық бөлшектеуден және кейіннен материалдар мен заттарды түрлері бойынша сұрыптаудан тұрады.
- Осы құрал және жиынтықтаушы тораптар қоршаған орта мен адам денсаулығы үшін қауіпсіз материалдар мен заттардан жасалған. Дегенмен, қоршаған ортаға теріс әсерді болдырмау үшін, құралды пайдалану аяқталғаннан кейін (қызмет ету мерзімінің аяқталуы) немесе оның одан әрі пайдалануға жарамсыздығы үшін, құрал металл сынығы мен пластмассаларды қайта өңдеу бойынша қабылдау бекеттеріне тапсырылуға жатады.

KZ | Өндіруші және импорттаушы: «ТССП Дистрибьюшн» ЖШС, ҚР, Астана қ., Ақжол даңғ., 65 ғим., тел. +7 (7172) 55 44 00, info@alteco.kz. Өнім сапасы бойынша наразылық қабылдайтын мекеме: «ТССП Қазақстан» ЖШС, ҚР, Астана қ., Ақжол даңғ., 65 ғим., тел. +7 (7172) 55 44 00. Қытайда жасалған

Изготовитель и импортер: ТОО «ТССП Дистрибьюшн», РК, г. Астана, просп. пр. Ақжол, зд. 65, тел. +7 (7172) 55 44 00, info@alteco.kz. Организация, принимающая претензии по качеству продукции: ТОО «ТССП Казахстан», РК, г. Астана, просп. пр. Ақжол, зд. 65, тел. +7 (7172) 55 44 00

RU | Импортер и организация, принимающая претензии по качеству продукции: ООО «Северный Альянс», РФ, 630020, Новосибирская область, г. Новосибирск, ул. Тамбовская, 41., тел. +7 967 085 46 24, info@altecopt.ru. Сделано в Китае

UZ | Import qiluvchi va mahsulot sifati bo'yicha da'volarni qabul qiluvchi tashkilot: «TSSP» ХК МСНЖ, O'zbekiston, Toshkent, Bilimdon ko'chasi 12a - uy, tel. +998 90 830 22 60, info@alteco.uz. Xitoyda ishlab chiqarilgan

Дата приема	_____	Заполняется сервисным центром	Отрывной талон	
Дата выдачи	_____		Изделие _____ Серийный номер _____	
Особые отметки	_____		Дата продажи _____	
	_____		Дата приема _____	
	_____		Дата выдачи _____	
		Покупатель _____		

Дата приема	_____	Заполняется сервисным центром	Отрывной талон	
Дата выдачи	_____		Изделие _____ Серийный номер _____	
Особые отметки	_____		Дата продажи _____	
	_____		Дата приема _____	
	_____		Дата выдачи _____	
		Покупатель _____		

Дата приема	_____	Заполняется сервисным центром	Отрывной талон	
Дата выдачи	_____		Изделие _____ Серийный номер _____	
Особые отметки	_____		Дата продажи _____	
	_____		Дата приема _____	
	_____		Дата выдачи _____	
		Покупатель _____		

Производитель оставляет за собой право на внесение изменений в конструкцию, дизайн и комплектацию изделий.

Өндіруші өнімнің конструкциясына, дизайнына және конфигурациясына өзгерістер енгізу құқығын өзіне қалдырады.

Ishlab chiqaruvchi mahsulotlarning dizayni, dizayni va konfiguratsiyasiga o'zgartirishlar kiritish huquqini o'zida saqlab qoladi.

Өндүрүүчү продукциянын конструкциясына, дизайнына жана комплектине өзгөртүүлөрдү киргизүү укугун өзүнө калтырат.

